

PALLOVENTTIILIT

KLINGER KHD-3-SL/G-XC/RPTFE

Pitkä hitsauspää / sisäkierre, täydellä aukolla

PN50 / CL300

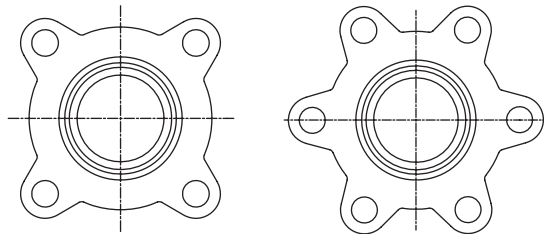
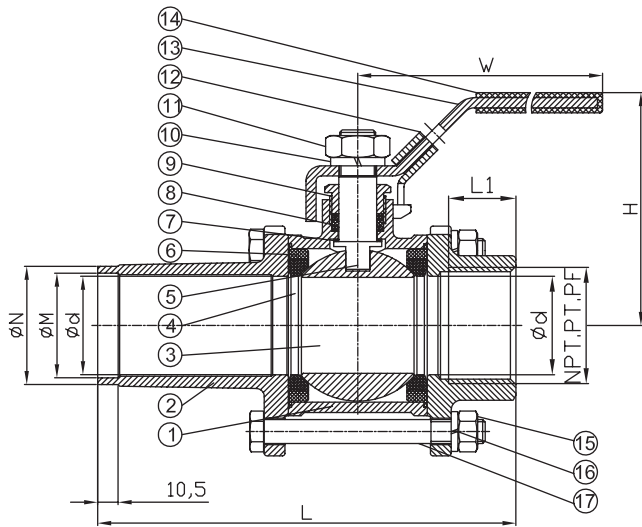

1/2"-2 1/2"

3"-4"

OSAT

Ref.	Osa	Materiaali
1	Runko	CF8M
2	Liitântäpäät	CF8M
3	Pallo	CF8M
4	Pallontiviste	R.PTFE*
5	Kara	AISI 316
6	Rungon tiiviste	PTFE
7	Liukurengas	PTFE
8	Karatiiviste	PTFE
9	Karaholkki	AISI 304
10	Aluslevy	AISI 304
11	Kahvan mutteri	AISI 304
12	Kahvan lukitus	AISI 304
13	Kahva	AISI 304
14	Kahvan suojus	Vinyyli
15	Aluslevy	AISI 304
16	Rungon mutteri	AISI 304
17	Rungon pultti	AISI 304

* 15% lasikuitu

MITAT JA PAINOT

DN	PN	d	L	L1	H	W	M	N	kg
10	50	12,7	142,5	10	54	102	15,2	17,2	0,5
15	50	15	144,5	11,5	62	123	17,8	21,0	0,6
20	50	20	148,0	13,0	66	123	23,0	27,0	0,8
25	50	25	163,5	14,5	77	153	28,5	33,7	1,2
32	50	32	176,0	17,0	80	153	37,2	42,2	1,7
40	50	38	184,5	17,0	91	183	43,0	48,4	2,4
50	50	50	200,0	21,5	98	183	54,0	61,0	3,7
65	50	65	248,0	23,5	138	246	70,0	77,0	7,4
80	50	80	264,5	26,5	154	246	82,0	90,0	10,8
100	50	100	281,0	32,5	175	350	106,0	115,0	18,3

MAX. PAINE / LÄMPÖTILA

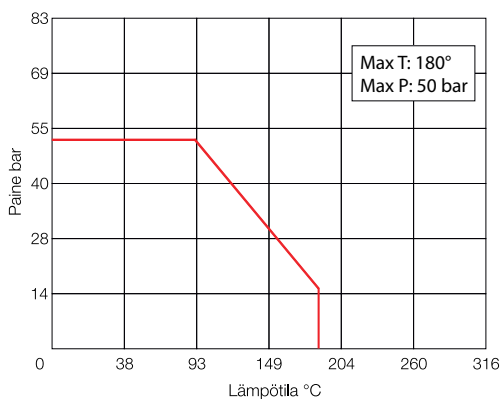

STANDARDIT JA LUOKITUKSET

- » PED 2014/68/EU
- » Paine koe EN 12266-1, API 598
- » EAC TR CU 012
- » EN 10204 todistus (3.1)

KÄYTTÖKOHTEET

- » Vesi
- » Ilma
- » Palamattomat kaasut
- » Prosessivedet ja vesiseokset